

問2 If you want to know whether you can have more salad without extra charge at a restaurant, you could ask:

Is _____?
 ① a ② free ③ helping ④ of ⑤ salad ⑥ second

問3 To know how much time is needed to get to Medra University, you could ask: _____ take from here to Medra University?

① do ② how long ③ it ④ think ⑤ you ⑥ will

Ⅲ 次の問い (A~C) に答えよ。(配点 44)

A 次の問い (問1, 問2) の英文を読み, 下線部の語句の意味をそれぞれの文章から推測し, に入れるのに最も適当なものを, それぞれ下の①~④のうちから1つずつ選べ。

問1 Bob wants to be a software engineer. He is doing well at school and working hard on his computer in the evening. However, his mother wants him to be a doctor because she hopes that her son will take her place in her private medical practice one day. "That's the only fly in the ointment," he says, "but I think I can persuade her and reach my goal someday."

In this situation, the only fly in the ointment means the only thing that _____.

- ① can encourage Bob to study computing more seriously
- ② could help Bob to become a doctor
- ③ may prevent Bob from changing his goal
- ④ might stop Bob from doing what he wants to do

問2 Without a doubt, Mr. Joseph Malunga is a maverick politician. Most politicians in this city are currently arguing for or against building a new highway. However, Mr. Malunga does not care about the issue of highways. Instead, he is the only politician concentrating on economic conditions in the city.

In this passage, maverick means someone who _____.

- ① argues against highway plans
- ② believes others to be cooperative
- ③ knows a lot about economic conditions
- ④ thinks differently from most people

B 次の英文は, アメリカの高校の授業で, インターネットの使用に制限を加えるべきかどうかについて話し合われた議論の一部である。 _____に入れるのに最も適当なものをそれぞれ下の①~④のうちから1つずつ選べ。

Teacher: Today, let's take up the question of whether there should be tighter restrictions placed on the use of the Internet at school. Does anyone want to start off by giving an opinion? Aaron, go ahead.

Aaron: All right. In my opinion, there should be fewer restrictions, not more. I believe we're mature enough to use a computer appropriately. In fact, we probably know how to use the Internet better than most adults, since we grew up with it. We know better than to go to inappropriate sites. We only use it for research or other school work.

Teacher: Thank you, Aaron. You think because young people grew up with the Internet, they're so _____.

- ① foolish that they'll easily go to inappropriate sites
- ② inexperienced that they can't tell good sites from bad ones
- ③ sensible that they won't go to inappropriate sites
- ④ smart that they'll take care when they visit bad sites

Teacher: I think Aaron is confident he's a person who knows how to use the Internet properly, but I'm afraid not many young people are like him. Is there anyone who has a different opinion about the Internet? What's your opinion, Taylor?

Taylor: I believe the restrictions should be a little stricter. I know the Internet is a great thing, but it also can be very dangerous and life-threatening. Have you ever heard of people who get tricked into meeting someone they know only through the Internet? They could be kidnapped. You may think, "Oh, I'm too smart for that to happen," but humans can make mistakes. This could happen to anyone. Addiction to games, gambling or even shopping can also be a problem.

Teacher: OK. Taylor noted the incredible power of the Internet. He is very conscious of the fact that the Internet tempts you with many _____.

- ① attractions that can get you into trouble
- ② chances to increase your power
- ③ events that may cost you a lot of money
- ④ opportunities to learn more from it

Teacher: In addition, he mentioned addiction to games, betting and buying things. Can anyone else add to these negative examples? Samantha?

Samantha: The Internet is constantly changing and growing. That means there are more dangers than before. People with bad intentions can hide their identity in order to find out about you and where you live. If they find you, they could hurt you. Another danger of the Internet is the violent images used in online games and other kinds of websites. In some cases, viewing these images may cause people to be violent in real life, as they find it difficult to distinguish the virtual, online world from their real surroundings. So, they may injure other people or themselves.

Teacher: Samantha gave us more specific examples. And through those examples, it seems you want to say that the Internet can be dangerous partly because it _____.

- ① can sometimes lead you to harm other people
- ② constantly puts you in a difficult situation with no way out
- ③ promises you greater enjoyment in an imaginary world
- ④ tempts you to benefit as much as possible from it

Teacher: It's true that the Internet can be dangerous, but it can be used effectively to make our world better, so now I'd like some of you to look at more positive aspects of the Internet. _____.

C 次の文章の _____に入れるのに最も適当なものを, それぞれ下の①~④のうちから

You may never have thought about whether Japan is in the East or the West, but this question is a good example of how our opinions about the world are influenced by the perspective from which we view things. Often Japan is said to be in the Far East, and on maps made in Europe this is true, as Europe is shown in the center. However, maps which have the Americas in the center locate Japan in the West. Japanese world maps have Japan in the center and the Americas in the Far East. As the point of view changes, so does one's judgment about whether Japan is in the East.

_____ It is natural for us to see things from the place where we stand. However, we need to recognize that there are other opinions which seem reasonable, depending on where one is and the direction one is facing. For example, there are _____. These issues can be viewed from the different positions of different nations, leading us to different, often opposing, ways of thinking about them. This applies not only to issues involving more than one country, but also to problems within one country. In Japan, for example, there are different opinions about the seriousness of illegal parking of cars and how it should be dealt with.

Some people might think that we could deal with these issues if we all agree on some common basic principles, such as that it is wrong to steal other people's things. However, even if everybody agrees on a common set of principles, there are still a variety of ways to interpret these principles or apply them to our daily lives. For this reason, there will always be disagreements based on different points of view. Yet, we need to find a way to live together. _____.

- 1 ① Our opinions, then, are affected by our point of view.
 ② Our opinions, though, do not depend on our point of view.
 ③ Our point of view, however, is shaped by our opinions.
 ④ Our point of view, therefore, takes account of our opinions.
- 2 ① a couple of ways to solve the same problems simply
 ② all kinds of people in both the East and the West
 ③ few ways of understanding the world we live in
 ④ many kinds of international problems in the world today
- 3 ① Although we will reach universal agreement on all matters, it is necessary for us to persuade others to change their viewpoints little by little.
 ② As we will reach universal agreement on all matters, it is reasonable for us to give up persuading others to accept our viewpoints.
 ③ Because we will never reach universal agreement on all matters, it is best to ignore the perspectives of others.
 ④ Since we will never reach universal agreement on all matters, it is important for us to try to respect the perspectives of others.

IV 次の問い (A, B) に答えよ。(配点 36)
 「ものを, それぞれ下の①~④のうちから1つずつ選べ。」

A 次の文章とグラフを読み, 下の問い (問1~3) の [] に入れるのに最も適当な
 In Japan, convenience stores are truly convenient. Most of them are open 24 hours a day, seven days a week, all year round. Almost everyone can find one of the more than 42,000 convenience stores just a short distance from their home, office or school. Customers can choose from an average of 3,000 different items in each store. Although all age groups use convenience stores, students and young business people account for a larger portion of the customers. They drop into a convenience store mainly to buy lunch or snacks. In fact, food items account for more than two thirds of all convenience store sales.

Over the years, there has been a gradual increase in the number of convenience stores. Sales in newly opened stores have contributed to the steady rise in convenience store business, while other types of stores are struggling. Department store sales, for instance, have dropped sharply since the early 1990s and supermarkets have shown virtually no increase in sales since 2000.

Convenience stores are eager to continue increasing their sales. People can now pay bills, use ATMs, purchase tickets for concerts and other events, and even pay taxes at them. Although income from these services still amounts to only about five percent of total profits, convenience stores are hoping these types of services will attract new customers such as middle-aged office workers, housewives and elderly people.

問1 According to the text, the people who have contributed most to the success of convenience stores are []

- ① elderly citizens ② housewives ③ middle-aged workers ④ young people

問2 [] correctly explains X, Y and Z in the graph.

- ① X=convenience stores; Y=department stores; Z=supermarkets
 ② X=department stores; Y=supermarkets; Z=convenience stores
 ③ X=supermarkets; Y=convenience stores; Z=department stores
 ④ X=supermarkets; Y=department stores; Z=convenience stores

問3 Convenience stores have introduced new services because []

- ① they make a large part of their profit from them
 ② they sell too many kinds of food at the moment
 ③ they want to increase services to existing customers
 ④ they would like to bring in more customers

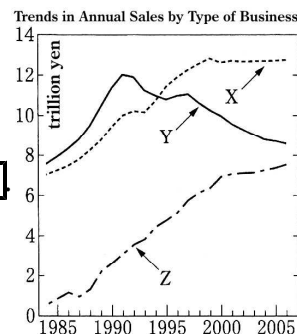

B このページ下は, インターネットで紹介されているお菓子の作り方である. 次の問い (問1~3) を読み, [] に入れるのに最も適当なものを, それぞれ下の①~④のうちから1つずつ選べ.

問1 When you follow Kim's recipe, one of the things you should put into the mixing bowl first is []
 ① bananas ② eggs ③ flour ④ sugar

問2 According to Kim's recipe, you []
 ① can take the muffins out of the pan as soon as they are cooked
 ② should be warming up the oven while you are mixing the ingredients
 ③ should mix the flour, baking powder, soda and salt until it is creamy
 ④ will need two mixing bowls and more than three teaspoons

問3 What Janet likes about the changes she has made to the recipe is that her muffins [] Kim's.
 ① are easier to make than ② are less fattening than
 ③ have more calories than ④ have the same ingredients as

MyFavoriteRecipes.com
 Search MyFavoriteRecipes.com [] Search

[Recipes](#) | [Cooking Tips](#) | [Measurements](#) | [Comments](#) | [Shop](#)

Banana Muffins
 POSTED BY: Kim
 SERVINGS: 12 muffins
 INGREDIENTS:
 3 bananas, mashed 1/2 cup brown sugar
 1/2 cup chopped walnuts 1/4 teaspoon salt
 2 cups all-purpose flour 1 teaspoon vanilla
 1/2 cup butter, softened 1 teaspoon baking powder
 1/4 cup milk 1 teaspoon baking soda
 2 large eggs

DIRECTIONS:
 1. Preheat oven to 375 degrees F (190 degrees C).
 2. In your mixing bowl, mix together butter and brown sugar until the mixture is creamy. Add bananas, milk, eggs and vanilla, mixing well. Gently stir in flour, baking powder, soda and salt, until moistened. Add the walnuts. Pour the mixture into a muffin pan.
 3. Bake at 375 degrees F for around 20 minutes, until a toothpick inserted into a muffin is dry when it comes out. Allow to cool in the pan for 5 minutes. Then place the muffins on a wire rack to finish cooling.

COMMENT ON/RATE THIS RECIPE
COMMENTS
 ★★★★★
 I wanted lower calorie banana muffins so I combined this recipe with my favorite low-fat muffin recipe. I used 1/4 cup of unsweetened applesauce instead of the butter, used only 1 egg, and only half the sugar (1/4 cup). The applesauce adds plenty of sweetness with fewer calories.
 Janet in Oklahoma
[MORE COMMENTS...](#)

V 次の問い (A~C) に答えよ。(配点 18)

A 次の家系図の説明として最も適当なものを、下の①~④のうちから1つ選べ。

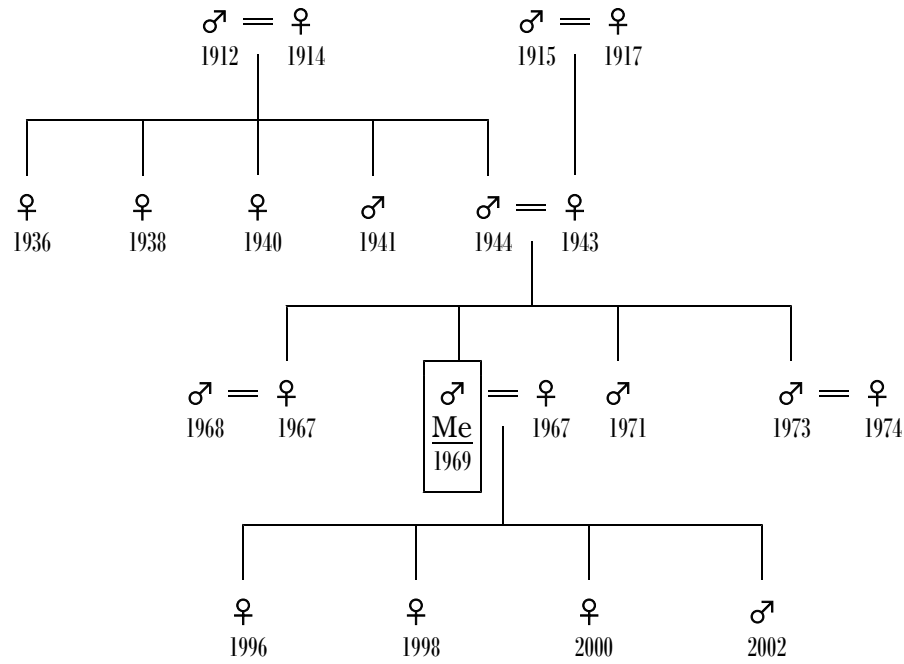

Notes ♂: male
♀: female
= : married
number: year of birth

- ① Big families are complicated. My father's parents had five children, of whom he is the youngest. In my case, I have two younger brothers and an older sister. The younger of my brothers and I are both married, but my sister and my other brother are single. Only my wife and I have children. My son is the oldest and he has three younger sisters.
- ② Families come in all shapes and sizes. My mother is an only child, while my father comes from a large family. His father and mother had five children and he is the oldest. In my case, I have an older sister and two older brothers. All of us are married, but only my wife and I have children. My son is the youngest and he has three older sisters.
- ③ Is family size important? My mother comes from a small family. She does not have any brothers or sisters. My father, on the other hand, is the oldest of five children. In my case, I have two younger brothers and an older sister. I am the only one who is married. My wife and I have four children, three girls and a boy. My son is the youngest.
- ④ Large families were common in the past. My father comes from a large family. His father and mother had five children and he is the youngest. As for me, I have an older sister and two younger brothers. I am married, as are my sister and one of my brothers, but only my wife and I have children. The older three are girls and my son is the youngest.

B 次の文章に合う絵として最も適当なものを、下の①~④のうちから1つ選べ。

The new ABC University student identification cards are now available. The cards remain rectangular, and still have a line along the edges. The student photo is still on the front, though now in the upper right corner, and the university logo was moved from the lower left corner to the upper left corner. Student information is below the university logo, with the nine-digit student number at the top, and the student's name below that. Due to privacy concerns, the university has moved the date of birth to the reverse side, but the card now includes information on the student's major, which is provided directly above the expiration date. We hope you like your new ID card.

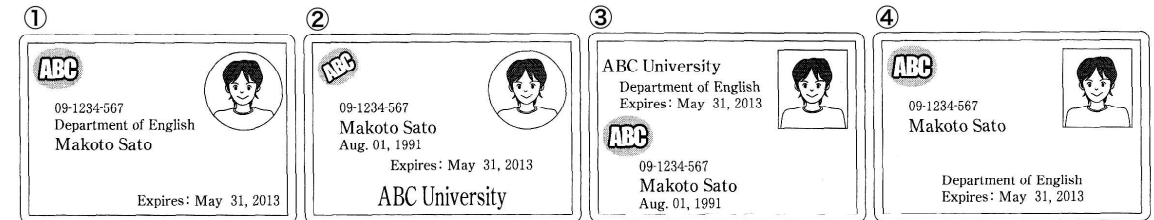

C 次の漫画の内容に最も近いものを、下の①~④のうちから1つ選べ。

- ① Daphne, daughter of Peneus, and Apollo were in love. However, their love did not last, and they separated. Daphne was so sad that she used her magic to turn herself into a tree. As a result, Peneus was filled with sorrow, and he made a wreath using her branches and leaves, and he stayed by her forever.
- ② Daphne, daughter of Peneus, was loved by Apollo. Even though she did not love him at first, she wanted to love him, and asked her father to make it possible for her to keep him forever. Peneus used his magic to turn Apollo into a beautiful laurel tree, which Daphne declared to be sacred.
- ③ Daphne was one of Peneus' daughters. When Apollo first saw her, he fell in love with her, but Daphne did not return Apollo's love. Seeing Apollo chase his daughter, Peneus used his magic to help her, turning her into a beautiful laurel tree. Apollo still loved her, and made a wreath using her branches and leaves, proclaiming the laurel to be a sacred tree.
- ④ Peneus had a daughter named Daphne. Apollo loved Daphne, but Daphne loved someone else. Apollo asked Peneus for his approval to use magic on Daphne, and because he wanted Daphne to love Apollo, Peneus approved. Unfortunately, Apollo's magic turned Daphne into a laurel tree. Afraid that Peneus would be angry, Apollo stayed by her forever.

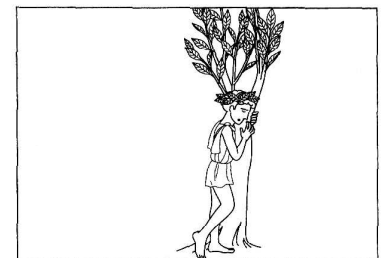
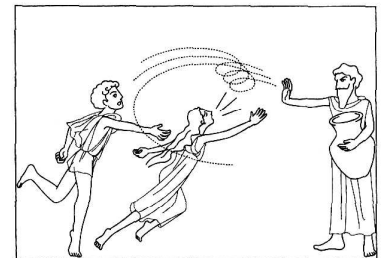

VI 次の文章を読み、下の問い(問1～7)の□に入れるのに最も適当なものを、それぞれ下の①～④のうちから1つずつ選べ。(配点 42)

- (1) My uncle Peter has been working as an assistant manager at a department store for a number of years. He entered university after high school and completed his first year, but has to drop out for financial reasons. Peter has done well in his job but he needs a higher academic qualification in order to be promoted. He wanted to go back to university as a full-time student, but for many years this was not possible because he never had quite enough savings to be able to quit the job.
- (2) Recently however, Peter met by chance one of the department store's suppliers who was busily typing at his computer in a coffee shop. He asked curiously, "Are you finishing up work?" To Peter's surprise, the supplier replied, "No, I'm completing a term paper for my marketing class." The supplier went on to explain that he was a student enrolled at an "online university." That was when my uncle realized that it is now possible to obtain a university education on the Internet.
- (3) After checking various university websites, he discovered that Central University offered a college degree program in management that could be completed online. The program perfectly suited his needs and he decided to apply. Like students entering traditional universities, he submitted his test scores and high school grades as well as an essay, in which he discussed his experiences and his goals. Once his application was completed and he was accepted, Peter, like other online students, had to pay his tuition by credit card. He then received a password which allowed him to log in to the university site as a student. He was also required to attach a video camera to his computer, which would allow instructors to see him and check his identity.
- (4) Normally, a college degree program is completed in four years. However, because my uncle has a regular job, he can only take two or three courses a semester, which means that he will need more than four years to complete the degree. Online universities generally allow for longer periods of study — typically up to ten years. My uncle planned to complete his degree in seven years. In the first semester, he enrolled in three courses: Introduction to Economics, Business Management, and Consumer Psychology.
- (5) For each course he received the same textbooks as on-campus students. Once he was logged in to the website for each course, he could access the course syllabus, which set out the weekly timetable, due dates for assignments, and examination schedules. The professors' lectures were posted both in written and video form on a weekly basis. The lectures were followed by questions related to the topics covered and readings assigned. Students were expected to post their own responses on the site during the week. With this arrangement, my uncle became a more active participant in discussions than he had been when he first attended university; he had more time to think about the questions and his responses than would have been the case in a traditional university class.
- (6) In the course on business management, the professor encouraged students to contribute their thoughts and experiences to an online forum that could be read by other students. For his task, my uncle was able to draw on his own experience in the department store; his postings described some of the problems that managers face when marketing products and dealing with customers. His online classmates who also worked in business often gave him feedback, and told him that they were learning a lot from the cases he described. For his part, Peter felt that the ideas he picked up from the online exchanges helped him become more effective on the job.
- (7) Now that he has finished his first semester, my uncle is generally satisfied with the program, but he also feels that there are some problems with online learning. As he sometimes points out, there is neither actual face-to-face interaction with other students in

a classroom nor any socializing off campus, both of which are sometimes regarded as indispensable features of traditional student life. Another problem faces those who live in remote rural areas. Some of my uncle's online classmates live far from a proper library, and they may have difficulty finding specialized journals or books that are needed in advanced courses.

(8) Despite these drawbacks, it seems certain that online education will continue to attract people who cannot enroll in traditional university programs. For those who have to work full time but seek promotions or better opportunities, this type of education is practically the only way in which they can obtain higher qualifications and more advanced skills. In fact, my uncle's experience during the past semester has already made a difference. Based on what he has learned at his online university, he has made a number of suggestions to his boss, and sales in his department have been steadily increasing.

- 問1 The author's uncle decided to apply to an online university program because he □.
- ① had become accustomed to using the Internet
 - ② wanted to enjoy the social life offered by the university
 - ③ was interested in obtaining a better position
 - ④ was worried about losing his present job
- 問2 One similarity between online students and on-campus students is that both groups □.
- ① are required to take courses in management
 - ② have already received a college degree
 - ③ need a credit card in order to be accepted
 - ④ submit the same application materials
- 問3 The author's uncle decided to take only three courses in the first semester because he □.
- ① had an extremely busy social life as a college student
 - ② had to become accustomed to university course work
 - ③ needed to divide his time between work and study
 - ④ was responsible for job training courses at work
- 問4 Paragraph (5) implies that online learning is suited to someone who enjoys □.
- ① having a close relationship to the instructor
 - ② quick and clever exchanges in the classroom
 - ③ reflecting on questions at greater length
 - ④ the pressure of answering questions on the spot
- 問5 Paragraph (6) implies that □.
- ① department store managers should spend less time on the Internet
 - ② having a job can be an advantage for an online student
 - ③ one should avoid discussing information obtained at work
 - ④ online exchange can be the basis of a new business
- 問6 One limitation of online learning mentioned is that □.
- ① online courses tend to deal with slightly more advanced and specialized materials
 - ② online students are not permitted to use on-campus university libraries
 - ③ online students do not generally meet in person for activities outside the classroom
 - ④ online students who also work at jobs have difficulty completing courses
- 問7 Considering the text as a whole, we would conclude that with the introduction of online learning □.
- ① a wider range of the population can receive a university education today than in the past
 - ② graduates from traditional universities are having more difficulty finding a job
 - ③ more business people will give up their jobs in order to study at university
 - ④ traditional universities are experiencing a loss of students and suffering a decline in revenues

- I A1④ 2④ 3④
 B1② 2②
 C ④
 D ④

[2点×5]

[3×2/計16点]

- A 1 ① kəmplɪt a.v. 完全な；完成する。② ikstri:m a. 極端な。→ extremity [ikstréməti] n. 極限 ③ li:də n. 指導者，首位の人。④ pléʒə n. 喜び。← please vt. 喜ばせる pleasant [pléʒənt] a. 感じのよい，「人を喜ばせる」の意。pleased と区別すること。
 2 ① ú:kwəd a. 厄介な，気まずい。② hó:lweɪ n. 玄関；廊下。hall にも学校や病院等の廊下の意味がある。③ ló:ndri/lá:ndri n. ③洗濯屋；④洗濯物。発音が二通りあるので，出題としてあまり良くないのでは？← launder v. ④ tóustə n. パン焼き器。← toast v.
 3 ① kó:f n.v. 咳(をする)。② læf v. 笑う。→ laughter [læftə] n. ④笑い ③ ráf a. 粗い。④ θrú: prep.ad. (～を)貫いて。
 B 1 síg-nə-tʃə n. 署名。← sign [sáin] v.n. 署名する；印。名詞形では g が発音される。なお著名人などの「サイン」は autograph [ɔ:təgræf] という。① im-plɔi-mənt n. 雇用。← employ v. 雇用する，なお，雇用主は emplóyer で，被雇用者は employée である。② én-ə-dʒi n. エネルギー。→ energetic [èn-ədʒetik] a. 精神的な ③ pə-spék-tiv n.a. 観点；均衡のとれた見方；遠近法(の)。④ tə-ríf-ik a. 素晴らしい。← terror n. 恐怖 terrible と意味を混同しないこと。-ic(al) は直前に強勢，pólitics 「政治」が重要な例外。
 2 pə-tís-ə-pənt n. 参加者。← participate v. (in ～に)参加する participátiən n. 参加
 ① ú:r-kə-tèk-tʃə n. 建築術；建造物。← architect n. 建築家 ② kə-pés-ə-ti n. 容量；能力。← capable [kéipəbl] a. 能力のある。③ in-di-pén-dənt a. 独立の。→ indepéndence n. ④ mis-λn-də-stænd v. 誤解する。
 C 麻梨は時に授業中眠いことがある。先生に理由を言ったかどうか彼女に訊いてみよう。
 ①彼女に言うより訊く方がよい。ask を強めるだろう。
 ②理由を説明するのが大事だ。why を強めるだろう。
 ③説明すべきなのは麻梨だ。she を強めるだろう。
 ④麻梨の級友だけが知っているだけではだめだ。これが正解。
 D 状況の深刻さを考えると，テッドには他に選択の余地はなかった。彼はもう一つ，別のアルバイトの仕事を捜さざるを得ないだろう，しかも急いで。文強勢問題が変わった。基本は，動詞，名詞，形容詞，副詞，疑問詞，指示代名詞は強くて，前置詞，接続詞，関係代名詞，人称代名詞，冠詞は弱い。問題とされている10語の中で，人称代名詞 He, 助動詞 would の他，不定詞の to, 接続詞 and は強勢を持たない。答えは，④である。

- II A 1④ 2③ 3① 4③ 5③ 6① 7③ 8③ 9④ 10④ [2点×10]
 B 1① 2① 3③ [4点×3]
 C 1⑤① 2⑥⑤ 3①③ [4×3/計44点]

- A 1 「最後の回のショーはあとどのくらいで始まる予定ですか？」「約15分後開始です。」
 ①は速度。②は所要時間。③は頻度。④が正解。
 2 「ミラー氏のこと聞いた？結婚するんですって。」「ほんと？それは驚きだ。まだ独身だったなんて知らなかった。」
 感情関係の他動詞は概ねこのパターン。物が主語なので正解は③「驚かせる」である。
 ② pleased は人が主語。①が名詞だとすると a surprise となるだろう。
 3 これは私が今まで味わった中で一番おいしい林檎パイだ。調理法がもらえませんか？
 ①を選ぶ。③は主語がおかしい。②④は that's [which has] ever been tasted と受動態になるべきだし，そもそも普通は能動形を使う筈。
 4 「社会科のディベートの準備は済んだの？」「ええ，昼食を食べながら班の人たちと打ち合わせたわ。」
 飲食しながらの意味を表す③が正解。
 5 「頼んでおいた報告書はどこにあるんだ？」「先週ジャックが済ませてる筈だけど。」
 受け身になる筈なので①か③である。時が過去なので，完了形の③の方が正解となる。

- 6 街で食事場所を捜しているのならば，この飲食店案内を借りたいと思うかもしれない。
 ①借りる／③貸す。②発行する？④返す。
 7 グリーンマートがどこにあるか，あなたはひよっとしてご存じないでしょうか？
 ③ happen to do 「偶然～する」，occur は「思いつく」意味はあるが，この用法はない。
 ①避ける。なお，目的語は必ず動名詞。②引き起こす。
 8 この仕事にうってつけだと私が思っている人が二人いる。片方は，ご存じのとおりで，バーバラ。もう一人が誰だか当てられるかい？
 残り全てなら the がつき，単数は the other，複数は the others/the other+複数形。残りの一部ならば，単数が another，複数が others/other+複数形となる。③を選ぶ。最初の文は two peopole who [I think] are cut out for the job. という，文法問題などでよく見かける。I think を挿入と考える。who の代わりに whom を使ってはならない。
 9 台風後，小屋が通りの真ん中に横倒しになっているのを見つけた。
 find の第V文型，補語となるのは現在分詞又は過去分詞。能動なので④ lying が正しい。lay を自動詞で使う人は案外多いが，非標準とされるので文法問題で選んではならない。
 10 「新雪の中を散歩に行こうと思う。一緒に来ない？」「ありがとう，でもやめとくわ。私寒いのが我慢できないから。」
 ④ stand vt. ～に耐える。②嫌がる。③は put up with なら正解になるだろう。
 B 1 マリア「キャシーはどうしてまだ来ないの？今まで遅れたことがないのに。ここへの来方は知っているの？」
 ヘンリー『彼女に教えてあげていないの？』
 マリア「①ええ。教えてないわ。あなたが話すものとはばかり思ってたから。」
 ヘンリー『君に頼んだろ？』
 基本問題，否定疑問文には注意。英語では動詞を肯定するか否定するかで Yes/No が決まり，日本語と逆になる虞がある。Yes, I don't. とか No, I did. は絶対にあり得ない。
 ②たぶん伝えた。
 ③普段は教えない。
 ④いいえ，教えました。
 2 メグ「ジョンのこと聞いた？構内を歩いてて車にはねられ，病院に搬送されたって。」
 ジャック『ほんとに？①彼無事なの？お見舞いに行ってもいいのかな？』
 メグ「病院に泊まらなくてもよかったみたい。奇跡的にごく軽傷ですんだって。」
 ジャック『へえ。ジョンらしいや。いつでも運が強いんだね。』
 ②彼の車には大きな被害があったの？
 ③キャンパスのどこで事故に遭ったの？
 ④誰が運転してたの？スピードの出し過ぎだったとか？
 3 真知子「新学年の時間表をもらえる事務室を捜してるんですが。どこか知ってます？」
 ナンシー『学籍係の事務室のこと？』
 真知子「ええ。」
 ナンシー『③私もその建物へ行くところです。よければ連れて行ってあげましょうか。』
 真知子「ありがとう，私ほんとに道順の案内に従うのが苦手なんです。」
 ナンシー『心配ないわ。このキャンパスは本当に迷路なんだから。大抵の新生は行きたい場所に辿り着くの苦労するのよ。』
 ①なんですって？どこへ行きたいんですって？
 ②この道を行って，左に曲がって，右に曲がったら，事務室は右手にあります。これが確実に不正解と言えるか微妙だが，相手が方向音痴と言ってるので不適切と言えそう。
 ④ごめんなさい。私もここは初めてなんです。誰か他の方に訊いて戴けますか？
 C 1 あなたは食堂でレモンティーを注文したが，担当の給仕がレモンティーではなくて，ミルクつきの紅茶を持ってきた。失礼にならないように次のように言うことができる：
 This ④is ⑤not exactly ⑥what ③I ①asked ②for.
 I asked for lemon tea. が元の形。関係代名詞 what を使うと，上のように for を残した形となる。

2 食堂で追加料金なしでサラダがもらえるかどうか知りたい時には、こう言えばよい：
Is ①a ⑥second ③helping ④of ⑤salad ②free?
helping *n.* 食物の一杯、なお another の意味の時 the second でなく a second となる。
3 メドラ大学へ行くのにどのくらい時間がかかるか知るためには、こう訊ねればよい：
②How long ①do ⑤you ④think ③it ⑥will take from here to Medra University?
超頻出問題、WH [do you think] (S)V...? の形の間接疑問文、これの変種として did he say 等が挿入される形もある、Do you know ...? は通常型の間接疑問にしかない。

III A1④ 2④ [4点×2]
B1③ 2① 3① [6点×3]
C1① 2④ 3④ [6×3/計44点]

A 1 ボブは、コンピュータのソフト技術者になりたいと思っている。彼は学校での成績も良く、夜は自分のコンピュータを使って一生懸命学んでいる。しかし彼の母は、いつか息子が自分の開業している私立病院を継いでほしいと期待しているので、彼には医師になってほしいと望んでいる。ボブは言う。「それが玉に瑕と言うか、ただ一つの問題点なんだけど、でもいつの日か母を説得できて、自分の目標を達成できると思ってるよ。」この状況で the only fly in the ointment (文字通りには「軟膏に入った蠅」というのは

④ボブがやりたいことをするのを妨げる可能性のある 唯一のこのことの意味である、fly in the ointment 玉に瑕、興ざめ、計画を台無しにする人。

①ボブがもっと真剣にコンピュータを勉強するのを促す。

②ボブが医者になる手助けをする。③ボブが目標を変更するのを妨げる。

2 間違いなく、ジョセフ・マランガ氏は間違いなく、異端の政治家である。この市では政治家たちの殆どが現在、新しい幹線道路建設への賛否を議論している。それなのに、マランガ氏は道路の問題は、気にもとめない。その代わりに、彼は市の経済状況に注目を傾けている唯一の政治家なのである。

この文中で maverick とは ④大抵の人とは違う考え方をする 人という意味である。maverick [mævərɪk] *n.* 焼き印のない牛；無所属の人、異端者、一匹狼。元はテキサスの開拓者 S. A. Maverick という人名より、所有する子牛に焼き印を押さなかったと言う。

①道路の計画に反論を唱える。②他の人たちが協力的だと信じる。

③経済状況について熟知している。

B 先生今日は、学校でのインターネットの使用に、より厳しい制限を加えるべきか否かという問題を取り上げましょう。誰か自分の意見を述べて、口火を切ってくださいませんか。エアロン、どうぞ。

エアロンはい。僕の意見では、制限は増やすべきでなく、むしろ減らすべきだと思う。僕らはコンピュータを適切に使うにはもう十分大人です。それどころか、恐らく大抵の大人の人より寧ろインターネットの使い方を良く知っています、インターネットを共に育ってきたのですから。僕らは不適切なサイトを訪れるような馬鹿なこととはしません。物事を調べたり、その他の学業のためにしか使いません。

先生ありがとう、エアロン。若い人たちはインターネットと共に育ってきたのだから、自分たちは ③十分賢明で、不適切なサイトを訪れるようなことはない と君は考えるのですね。

①不適切なサイトへ行くくらい愚かだ。

②経験が未熟なため、良いサイトと悪いサイトを判別できない。

④頭が良いので、不適切なサイトを訪れた際気をつける。そもそも訪れるべきでない。

先生エアロンはインターネットの正しい使い方を知っているという自信があるのだとは思いますが、多くの若者は彼のような人とは限らないのではないかと私は思いますよ。インターネットについて違う意見の人はいますか？テイラー、君の意見は？

テイラー私は、制限をもう少し強めるべきだと考えます。インターネットが素晴らしい物であることは承知していますが、とても危険で生命さえ脅かす危険性もあります。騙されてインターネット上だけでしか知らない人物と会うような人の話を聞いたことが

ありませんか？彼らは、誘拐される危険もあります。「私はそんな事に巻き込まれるほど馬鹿じゃない」と思うかもしれませんが、人間とは間違える生き物なのです。誰にだって起こりうることなのです。ゲームや賭博、買い物にさえ、中毒になると、問題が起きる虞があります。

先生O K。テイラーは、インターネットがもつ非常な力について指摘してくれました。彼はインターネットが様々な ①面倒に巻き込むような娯楽によって 人を誘惑するという事実を強く認識しています。

②人の力を増す可能性。③多額の費用がかかる可能性のある出来事。

④そこからより多くのことを学べる機会。

先生それに加えて、彼はゲームや賭け事、買い物への依存について言及しました。このようなマイナスの事例をもっと挙げることのできる人はいますか？サマンサ？

サマンサインターネットは絶えず変化し、成長しています。それは、以前よりも危険が増していることを意味します。悪意をもった人たちが、あなたの個人情報や住所を知るため自分の正体を隠していることがあります。もしあなたのことを知られると、被害を受ける可能性があります。インターネットのもう一つの危険は、オンラインのゲームや他の種類のウェブサイトに使われている暴力的な画像です。場合によっては、これらの画像を閲覧することにより、現実の生活でも人を暴力的になる虞があります。仮想上のオンラインの世界と現実の環境とを区別するのが困難であるためです。だから、そんな人たちは他人を傷つけたり、自傷したりすることがあるのです。

先生サマンサは更に多くの具体的な例をあげてくれました。そしてこれらの実例により君はインターネットが一部は ①人が他人を傷つけるように仕向ける可能性がある という理由で危険であり得ると主張したいようですね。

②人を絶えず出口のない困難な状況に陥れる。

③仮想世界でのより楽しい娯楽を約束してくれる。

④そこから可能な限り多くの利益を得るよう誘惑する。

先生インターネットが危険であり得ることは事実ですが、私たちの世界をより良い物にするために、有効に使うこともできますから、今度は君たちに、インターネットがもつより肯定的な面を眺めてほしいと思います。

C 日本が東にあるか西にあるか、考えたことなんてないかもしれませんが、この疑問は、我々の世界に関する見解が、どのように我々の物を見る観点により影響を受けるかを示す好例となります。しばしば日本は極東に位置すると言われ、欧州でつくられる地図上では欧州が中央に表示されるため、確かにその通りです。しかし南北アメリカを真ん中に置く地図では、日本は西に位置するのです。日本製の世界地図の上では、日本が中央であり、南北アメリカは極東に当たります。視点が変わるにつれ、日本が東にあるか否かの判断もまた変化するのです。

①それ故、我々の意見は、我々の視点により影響されるのです。我々が自分のいる所を基準に物を見るのは当然です。しかし同時に、自分がどこにいてどちらに向いているかにより、納得がいくと思われるような別の意見もあるのだということを認識する必要があります。例えば ④今日世界には様々な種類の国際問題が存在します。これらの諸問題は、異なる国の異なる場所から見ることであり、それらの問題に関して我々を多様でしばしば相矛盾するような考え方を抱くよう仕向けるのです。この事は複数の国に関係する論点にのみ当てはまるのではなく、一国内の問題にも当てはまります。例えば日本では違法駐車深刻さとそれへの対処の仕方について、様々な意見があります。

例えば他人の物を盗むのは間違っているとか幾つかの共通の基本原則について皆が合意すれば、これらの問題に対処できると考える人々もあるかもしれません。しかし、一連の共通の原則について皆が合意したとしても、これらの原則の解釈の仕方や、日常生活への適用の仕方は様々です。このような理由により、観点の相違に基づく意見の不一致は常に有り続けることでしょう。しかし我々は共存する方法を見いださねばならないのです。

④あらゆる事柄について普遍的合意を達成することは不可能なのですから、我々にとって他人の観点を尊重しようと心がけることが重要です。

- 1 ②我々の意見は我々の観点に左右されないけれども。
 ③しかし、我々の観点は我々の意見により形成される。
 ④それ故、我々の観点は、我々の意見を考慮に入れる。
- 2 ①同じ問題を簡単に解決する幾つかの方法。
 ②東西両方のあらゆる種類の人たち。
 ③我々が住む世界を理解するための数少ない方法。
- 3 ①我々はあらゆる事柄について普遍的合意を達成するであろうが、他人を説得し徐々に観点をさえさせることが必要なのである。
 ②我々はあらゆる事柄について普遍的合意を達成するであろうから、他人を説得して、自分たちの観点を受け入れさせることをあきらめることは理にかなっている。
 ③我々があらゆる事柄について普遍的合意を達成することは不可能なのだから、他人の観点を無視するのが最善の策である。

IV A1④ 2④ 3④
 B1④ 2② 3②

[6×6=36点]

A 日本では、コンビニエンスストアは文字通り便利である。殆どの店舗が年中無休であり週7日、24時間営業している。殆ど誰でも、自宅や職場や学校のすぐ近くに、4万2千にのぼるコンビニ店舗の1つを見つけることができる。顧客たちは各店に並ぶ平均3千点に及ぶ様々な商品の中から好みの品を選べる。全ての年齢層の人々がコンビニを利用するのだが、コンビニ客の大部分を学生や若いサラリーマンが占めている。彼らは主に、昼食や軽食を買うためにコンビニに立ち寄る。実際、コンビニの全売り上げのうち2/3以上を占めている。

過去十数年の間に、コンビニの店舗数は徐々に増加してきた。新たに開店した店舗での売り上げが、コンビニ事業の着実な繁栄に貢献してきたのであるが、他の業態の店舗は、伸び悩んでいる。例えば、百貨店の売上は1990年代初頭以来、急速に落ち込んでおり、スーパーマーケットの売上も、2000年以来事実上増加を示していない。

コンビニは売上げを引き続き伸ばすことに躍起になっている。今ではコンビニで料金を支払い、ATM (Automatic Teller Machines の略) を利用し、コンサートや他の催し物のチケットを購入でき、税金の支払いさえ行えるのだ。これらのサービスからの収入はまだ全利益の約5%に過ぎないが、コンビニエンスストアではこれらの種類のサービスにより中年のサラリーマンや主婦、高齢者などの新たな顧客の獲得ができるのではないかと期待している。

- 1 文章によると、コンビニの成功に最も貢献してきたのは ④若い人々 である。
 ①高齢の市民たち。②主婦。③中年の労働者。
- 2 ④X=スーパー；Y=デパート；Z=コンビニ という組み合わせがグラフにおけるXYZを正しく説明している。百貨店は90年代初頭より減少、百貨店は2000年以降伸び悩み、唯一増え続けているのがコンビニである。
- 3 コンビニが色々新しいサービスを導入してきた理由は ④更に幅広い顧客層を集めたいから である。
 ①それらのサービスにより利益の大半を得ているから。
 ②現在あまりに多くの種類の食料品を販売しているから。
 ③現存する顧客へのサービスを、増やしたいと考えているから。

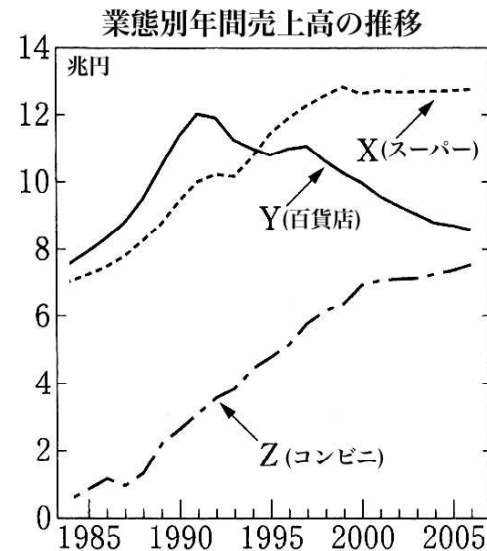

- B 1 キムのレシピに従うと、調合ボウルに最初に入れるものの1つは ④砂糖 である。
 ①バナナ。②鶏卵。③小麦粉。
 2 キムのレシピに依ると ②材料を混ぜ合わせている間にオーブンを予熱しておく必要がある。
 ①調理が終わるや否やマフィンフライパンから取り出してよい。
 ③クリーム状になるまで、小麦粉とベーキングパウダー、重曹と塩を掻き混ぜる。
 ④調合ボウルを2つと、小匙を4つ以上必要とする。
 3 ジャネットがこのレシピに加えた変更について気に入っている点は彼女のマフィンがキムのマフィン ②より栄養価が低い ことである。
 ①よりもつくり易い。
 ③よりも熱量が高い。
 ④と同じ材料を用いる。

MyFavoriteRecipes.com
 MyFavoriteRecipes.com を検索

レシピ	料理の秘訣	Measurements	コメント	販売
バナナマフィン				
投稿者: キム				
一回分: マフィン12個				
材料:				
バナナ3本、つぶしておく		黒砂糖半カップ		
切り分けたクルミ 半カップ		塩 小匙1/4		
汎用の小麦粉2カップ		バニラ 小匙1杯		
バター半カップ、やわらかくしておく		ベーキングパウダー 小匙1杯		
牛乳1/4カップ		ベーキングソーダ 小匙1杯		
卵 (大) 2個				
手順:				
1. オーブンを190°C (375°F) に予熱する。				
2. 調合用ボウルの中で、バターと黒糖とを、クリーミーになるまで混ぜ合わせる。バナナと牛乳、卵、バニラを加え、よく混ぜる。小麦粉、ベーキングパウダー、重曹、塩をしっかりとるまでゆっくり混ぜ込む。クルミを加える。この混合物をマフィン用のパンに注ぐ。				
3. 190°Cで約20分焼き、マフィンに刺した楊枝を抜いて湿っていないようにする。パンのまま5分ほど冷ます。それからマフィンを網状の金属棚に並べて、冷却を完了する。				
このレシピにコメントを書く/評価する				
コメント				
★★★★☆				
私は低カロリーのバナナマフィンがほしかったので、このレシピと自分の好きな低脂肪のマフィンの作り方と組み合わせました。バターの代わりに甘みをつけない林檎ソース1/4カップを使い、卵は1個しか使わず砂糖は半分 (1/4カップ) にしました。林檎ソースは低カロリーでも十分な甘みを出してくれます。				
オクラホマ在住 ジャネット				
もっとコメントを読む...				

- A ④
- B ④
- C ③

[6 × 3 = 18点]

A

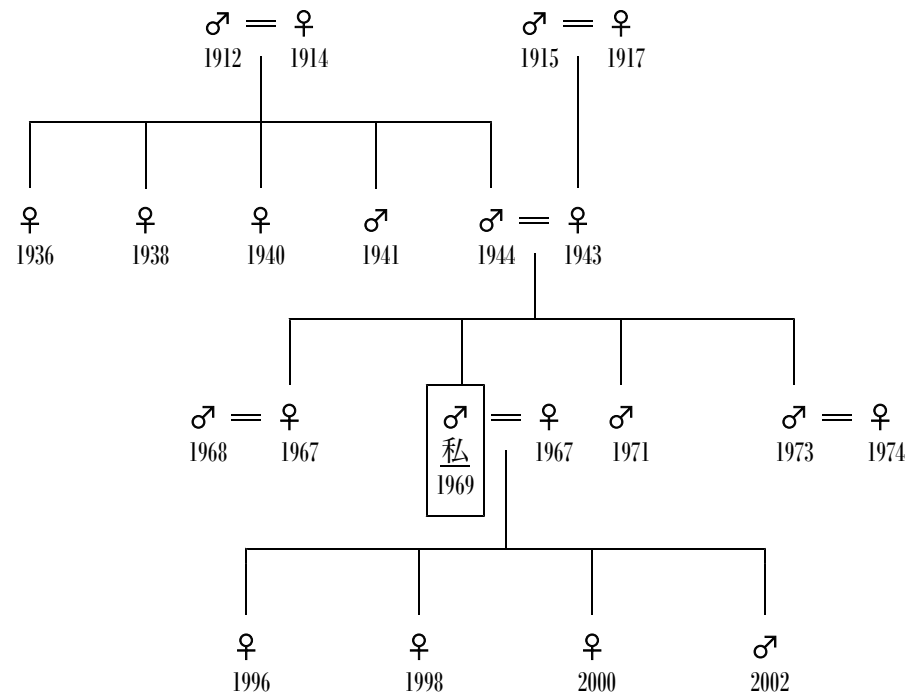

Notes ♂: 男性
 ♀: 女性
 =: 婚姻関係
 数字: 生年

- ①大家族は複雑だ。うちの父の両親には5人の子供がおり、父はその中の一番下である。私の場合、2人の兄弟と一人の姉がいる。男の兄弟の下の方と私が結婚しているが、姉ともう一人の兄弟は独身だ。私の妻と私との間にだけに子供がいる。男の子が長子であり、彼には妹が3人いる。
- ②家族によって形態や人数は様々である。うちの母は一人っ子だが、父は大家族の出身である。彼の父母は5人の子供をもうけ、父は長子である。私の場合姉と2人の兄がいる。私達は皆既婚であるが、うちの妻と私の間にだけ子供がいる。息子は一番下であり彼には3人の姉がいる。
- ③家族の人数は大事なことだろうか？うちの母は小家族の出である。母には兄弟も姉妹もない。これに対して、私の父は5人の子供の中の一番上である。私の場合、2人の弟と1人の姉がいる。兄弟姉妹の中では、私だけが既婚者である。うちの妻と私の間に4人の子供がおり、女子が3人と男子が1人だ。うちの息子は、私の子供たちの中で一番年下である。
- ④かつて大家族はありふれたものであった。うちの父は大家族の出身である。彼の父親と母親は5人の子供をもうけ、父は一番下の子である。私はといえば、一人の姉と、2人の弟たちがいる。私は結婚しており、姉と、男の兄弟のうち一人も同様に結婚しているが、私の妻と私の間にだけ子供がいる。上の3人は女の子であり、息子は子供たちの中で一番年少である。

B我がABC大学では、新しい学生証が使えるようになりました。カードの形は引き続き長方形で、縁を線で囲んでいる点も変わりません。学生の写真も表のままですが右上隅に変わり、大学のロゴが左下隅から上左隅に移動しました。学生の情報は大学のロゴの下に配置されており、一番上には9桁の学生番号が、その下に学生の氏名を表示しています。プライバシー漏洩の懸念のため、本学では誕生日を裏面に移しましたが、今度から学生の専攻に関する情報を載せるようになり、有効期限のすぐ上に書かれています。皆さんが、新しい学生証を気に入ってくれるよう期待しています。



C

- ①ペーネイオスの娘であるダプネーとアポロンは、恋をした。しかしながら、二人の愛情は長続きせず、彼らは別れた。ダプネーは悲しみのあまり魔法を使い自分の体を木に変えた。その結果、ペーネイオスは悲しみに満たされ彼女の枝と葉を用いて花冠をつくり、彼女のそばを永久に離れないようになった。
- ②ペーネイオスの娘であるダプネーはアポロンに見初められた。初めのうち彼女はアポロンを愛さなかったが、彼を愛したいと願い、彼を永遠に自分のものにするのを可能にしてくれるよう父に乞うた。ペーネイオスは魔法を使ってアポロンを美しい月桂樹の姿に変え、ダプネーはそれを神聖なものであると宣言した。
- ③ダプネーはペーネイオスの娘たちのうちの一人だった。アポロンが初めてその姿を見て、彼女を好きになったがダプネーはアポロンの愛に応えなかった。アポロンが自分の娘を追いかけているのを見ると、ペーネイオスは、娘を助けるために魔法を使い彼女を美しい月桂樹の姿に変えた。アポロンはなおもダプネーを愛していたので、彼女の枝と葉を用いて花冠をつくり、月桂樹が聖なる木であると宣言した。
- ④ペーネイオスにダプネーという娘がいた。アポロンがダプネーに恋したが、ダプネーは他の誰かを愛していた。アポロンはダプネーに対して魔法を使うことへの許可をペーネイオスに求め、彼はダプネーにアポロンを愛してほしいと願ったために、ペーネイオスは許諾した。不幸なことに、アポロンの魔法はダプネーを月桂樹の木の姿に変えてしまった。ペーネイオスが腹を立てることを恐れ、アポロンはずっと彼女のそばを離れなかった。

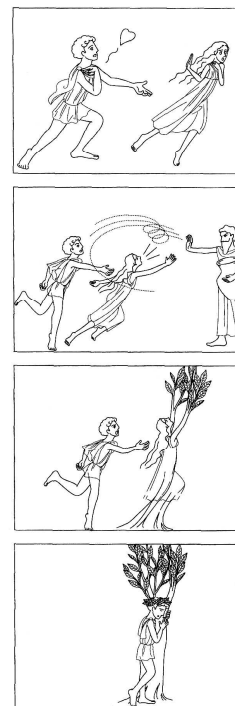

[絵はアポロンとダプネー (ティエポロ画).]

VI 1③ 2④ 3③ 4③ 5② 6③ 7①

[6×7=42点]

- (1) 私の伯父のピーターは数年前からある百貨店の副部長として働いている。高校を卒業後大学に入り、1年目を終えたが、金銭的事情により退学せざるを得なかった。ピーターは職場での業績をあげているが、昇進のためにはより高い学歴上の資格を必要としている。全日制の大学生として復学したいと考えたが、仕事をやめるのに十分な貯えがないため、長年に亘ってそうすることができずにいた。
- (2) しかし最近になって、ピーター伯父は偶然百貨店に納品している業者の一人が珈琲店で忙しくコンピュータを打っているところに出くわした。彼は興味が湧いて、こう訊ねた。「仕事を済ませているところですか？」伯父が驚いたことにその業者は答えたのだった。「いえ、流通学の授業の学期末レポートを完成させているところなんです。」その業者はそれから彼が『オンライン大学』に登録している学生なのだと説明してくれた。その時、伯父は今ではインターネットを利用して大学教育を受けることが可能となっていることを知ったのだった。
- (3) 様々な大学のサイトを調べた末彼はセントラル大学がオンラインで修了可能な経営学の学士課程を提供していることを知った。この課程は彼の必要を完全に満たしており、彼は申し込むことにした。在来の大学に入学する学生同様、彼は試験の点数や高校での成績、自分の経験や目標などを論じた論文を提出した。応募手続きが完了し入学が認められると伯父は他のオンラインで学ぶ学生たちと同様、クレジットカードにより学費を支払わねばならなかった。それから、学生として大学のサイトにログインするのを可能にする暗証が与えられた。
- (4) 普通、学士課程は4年で修了する。しかし伯父は定職をもっているため、半期に2～3講座しか受けられず、学位を取得するために5年以上を要することになる。オンラインの大学は通常4年より長い修了期間を許容している。多くの場合最長十年まで可能である。伯父は7年間で課程を修了する計画を立てた。最初の学期に彼は3つの講座に登録した：経済学入門、経営管理、消費者心理である。
- (5) どの講座についても、彼はキャンパスで学ぶ通常の学生と同一の教科書を受け取った。各講座のサイトにログインが完了すると、週毎の時間割と課題の提出期日、考査の日程を提示する講座のシラバスを閲覧できるようになった。教授陣の講義は文字とビデオ両方の形式で毎週更新された。講義の後には、そこで扱われた話題に関する質問と、課題として読まねばならない文献が与えられていた。学生たちはその週のうちにこのサイトに各自の解答を投稿することが求められていた。このような仕組みによって、伯父は初めて大学に通った頃と比べ、より積極的に討論に参加するようになった。在来の形態の大学の授業と比較して、質問や自分の解答について考えるためにより長い時間をかけることができたのである。
- (6) 経営管理の講座において、担当教授は学生たちが各々の考えや経験を、他の学生たちも読めるようになっているオンラインフォーラムに投稿することを促していた。与えられた課題をこなす上で、伯父は百貨店での経験に頼ることができた。彼の投稿は商品の販売や顧客への対応の際店長が直面する問題の幾つかを書いたものだった。彼同様実業に就いているオンラインの学友たちは頻りに感想を書いていて、彼が述べた事例から多くのことを学んでいると言ってくれた。ピーター伯父の方も、オンラインでの意見の交換から学んだ様々なアイデアが本務をこなす上でより有能になるのに役立っていると感じた。
- (7) 最初の半期を終えた今、伯父は概ねこの課程に満足しているが、オンラインでの学習について、いくつか問題点もあると感じている。時に彼が指摘するように、教室での他の学生たちとの間の実際の顔を見てのやり取りもないし、学外での交流もないのだが、この二つは在来の形の学生生活の不可欠な一部と見なされることもある。辺鄙な田舎に住んでいる人たちは別の問題に直面している。伯父の学友たちの中にはちゃんとした図書館から遙か遠くに暮らしているため、専門雑誌や上級の課程で必要となる書籍を入手することが困難な場合がある。

- (8) これらの欠点にも拘わらず、オンライン教育が引き続き在来の大学課程に入学できない人たちを引きつけるだろうことは確実と思われる。フルタイムの仕事を持っていて昇進や機会を増やすことを望む人にとって、この種の教育はより高度な資格や進んだ技能を身につける上で事実上唯一の方法となる。実際、伯父が先学期に学んだ経験が、大きな違いを生んでいる。オンライン大学で学んだ事柄に基づいて、彼は上司に幾つかの提案を行い、彼の部署の売上は着実に上昇してきているのである。
- 1 筆者の伯父がオンラインによる大学課程に出願することに決めた理由は、彼が ③より高い地位に就くことを望んだからである。
- ①インターネットの利用に慣れていたので。
- ②大学が与えてくれる社交生活を楽しまたいと思ったから。
- ③第1段落4行目に to be promoted とある。promote *vt.* を昇進させる。
- ④現在の仕事を失うことを恐れたから。
- 2 オンラインの学生とキャンパスで学ぶ学生との類似点の一つは、どちらのグループも ④同じ出願書類を提出することである。
- ①経営学の講座をとる必要があること。
- ②既に大学の学位を取得していること。
- ③入学を許可されるためにクレジットカードが必要であること。
- ④第3段落にあるように、試験の点数、高校の成績、志望理由書などを提出する。
- 3 筆者の伯父が最初の学期に3つの講座しかとらないことにした理由は、彼が ③自分の時間を仕事と勉学とに分配しなければならなかったから。
- ①大学生としてとても忙しい社交生活を送っていたから。
- ③第4段落の has a regular job の言い換え。
- ②大学での学業に慣れる必要があったから。
- ④職場で職業訓練の講座を担当していたから。
- 4 第5段落は、オンライン学習は ③より長い時間をかけて質問について考えることを好むような人に適しているかもしれないと述べている。imply [impláí] *v.* (暗に)意味する。→ implication [impləkéíʃən] *n.* 意味合い、影響。implicit [implísit] *a.* 暗黙の。
- ①講師と密接な関係をもつことを。
- ②教室で素早い巧妙なやり取りをするのを。
- ③6行日以降に書かれている。かつての在学中よりもアクティブになれたのは、通常の教室と比べて、質疑の内容をじっくり考えることが可能であったから。
- ④その場で問いに答えることの緊張感を。
- 5 第6段落は ②職に就いていることがオンラインの学生たちにとっては有利な点となる可能性がある ということの意味している。
- ①百貨店の部長はインターネットの利用時間を減らすべきだ。
- ②実務に就いている学生はその経験を共有することで学習を深めることができたから。
- ③職務上得られた情報について議論することは避けるべきだ。
- ④オンラインでの意見交換は、新たな事業の基礎となる可能性がある。
- 6 ここで述べられているオンライン学習がもつ弱点の1つは ③オンラインの学生たちは教室外での活動のために直接会うことは普通しない ということである。
- ①オンラインの講座は僅かに進んだ、専門的な教材を取り扱う傾向がある。
- ②オンラインの学生は大学構内にある大学図書館を利用することが許されていない。
- ③第7段落に書かれている。actual face-to-face interaction, socializing off campus など。
- ④職場でも働いているオンラインの学生たちは、講座を修了することが困難である。
- 7 本文全体から考えると導かれる結論は ①過去と比べると現在では、より幅広い層の国民が大学教育を受けることが可能となっている ということである。
- ①最終段落 it seems certain that 以下に書かれた、オンライン大学最大の利点を指す。
- ②在来型の大学を卒業した学生は、職を見つけることがより困難となっている。
- ③大学で学ぶために現在の職をやめるサラリーマンの数が増加することだろう。
- ④在来型の大学では学生たちの数が減少してきており、収入の減少に苦しんでいる。■